



# DELPHINUS Anta Doppia

**AUTOMATISMO MODULARE 230 Vac PER PORTE SCORREVOLI A DUE ANTE. PESO MAX COMPLESSIVO 120 KG**

**IMPIEGO:** La porta automatica Delphinus è stata progettata e realizzata per le alte prestazioni, sia per porte leggere che per porte pesanti. Le ridotte dimensioni di ingombro la rendono elegante e adattabile a valorizzare l'immagine delle entrate degli Hotel, Musei, Ospedali, Aeroporti, Negozi, Grandi Centri di Distribuzione.

L'apparecchiatura elettronica a microprocessore verifica in tempo reale tutte le attività della porta: regolazione della velocità, regolazione tempo pausa, regolazione di apertura parziale.

Può inoltre essere interfacciata con sistemi di allarme e di controllo. L'inversione di moto in caso di urto garantisce la massima sicurezza antischiacciamento.



INFORMAZIONI TECNICHE	
Alimentazione	230Vac +/- 10% - 50 Hz
Assorbimento	max 200 watt
Alimentazione periferiche	24 VDC - 1 A max
Fusibile rete 230V	5 A - 5X20
Fusibile motore	16 A - 5X20
Fusibile batteria	16 A - 5X20
Contatto di servizio	6 A max - Relè ciclico
Peso massimo raccomandato	2 ante - 60+60 Kg
Dimensione vano passaggio	2 ante - da 1000 a 2000
Velocità apertura	fino a 1,2 m/sec.
Velocità chiusura	fino a 1 m/sec.
Velocità di accostamento	fino a 0,3 m/sec.
Distanza di accostamento	fino a 0,45 m
Timer di pausa in apertura	da 0 a 30 sec.
Temperatura di esercizio	da -20°C a 50°C
Accelerazione e forza di spinta	regolabili elettronicamente
Riconoscimento ostacoli	regolabili elettronicamente

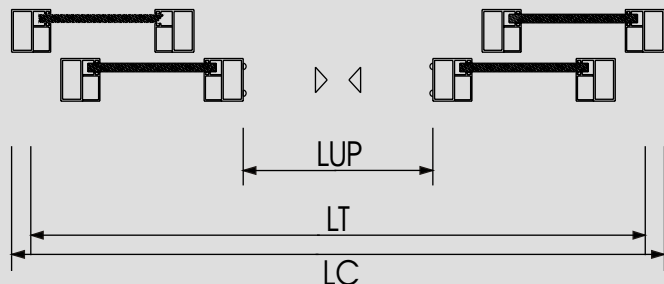
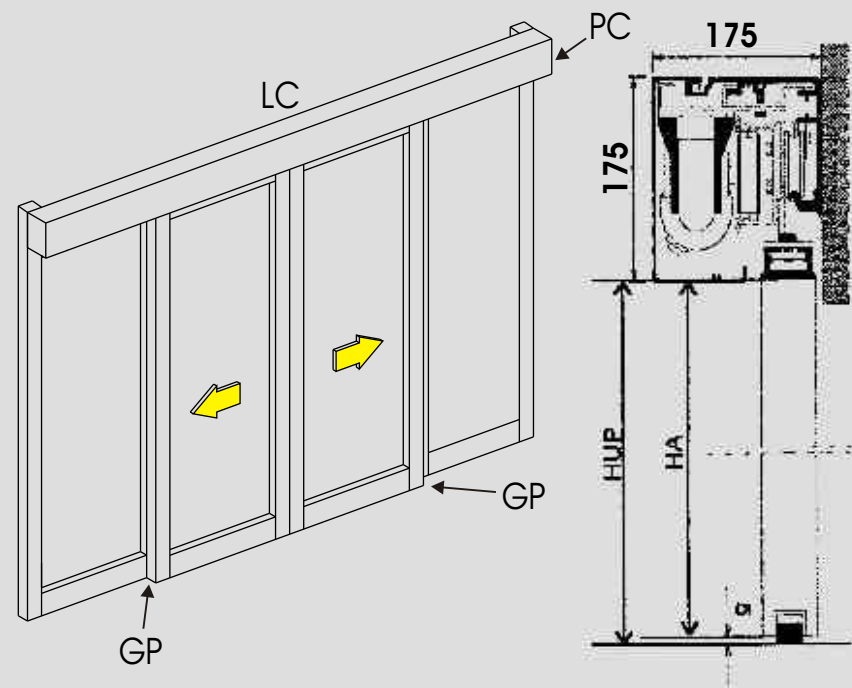
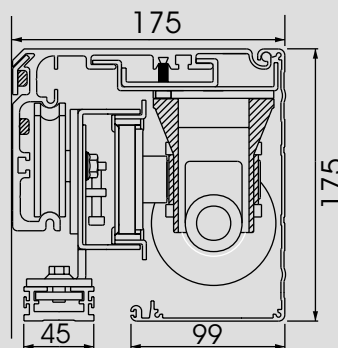

- LT = Lunghezza Trave
- LC = Lunghezza Cassonetto
- LUP = Larghezza utile di Passaggio
- HA = Altezza dell'Anta
- HUP = Altezza utile di Passaggio
- PC = Passaggio Cavi
- GP = Guida a Pavimento



# DELPHINUS Anta Doppia

## Descrizione Automazione

Automatismo per porte scorrevoli a due ante completo di traversa e modulo con trasformatore, motore a 24 VDC completo di apparecchiatura elettronica a microprocessore, apertura parziale, dispositivo di richiamo ante in caso di ostacolo, con adattatori superiori, guide inferiori, pattini a pavimento e sistema di apertura d'emergenza ad elastico.

LUP MISURA MM	DELPHINUS TRAVERSA	LC (CASSONETTO) CODICE	LUP MISURA MM	DELPHINUS TRAVERSA	LC (CASSONETTO) CODICE
1000	13210105	13215215C	1800	13210185	13215365C
1200	13210125	13215245C	2000	13210205	13215405C
1400	13210145	13215285C	2200	13210225	13215445C
1600	13210165	13215325C	2400	13210245	13215485C