



DELPHINUS Anta Singola

AUTOMATISMO MODULARE 230 Vac PER PORTE SCORREVOLI AD UN'ANTA. PESO MAX ANTA 100 KG

IMPIEGO: La porta automatica Delphinus è stata progettata e realizzata per le alte prestazioni, sia per porte leggere che per porte pesanti. Le ridotte dimensioni di ingombro la rendono elegante e adattabile a valorizzare l'immagine delle entrate degli Hotel, Musei, Ospedali, Aeroporti, Negozi, Grandi Centri di Distribuzione.

L'apparecchiatura elettronica a microprocessore verifica in tempo reale tutte le attività della porta: regolazione della velocità, regolazione tempo pausa, regolazione di apertura parziale.

Può inoltre essere interfacciata con sistemi di allarme e di controllo. L'inversione di moto in caso di urto garantisce la massima sicurezza antischiacciamento.



INFORMAZIONI TECNICHE	
Alimentazione	230Vac +/- 10% - 50 Hz
Assorbimento	max 200 watt
Alimentazione periferiche	24 VDC - 1 A max
Fusibile rete 230V	5 A - 5X20
Fusibile motore	16 A - 5X20
Fusibile batteria	16 A - 5X20
Contatto di servizio	6 A max - Relè ciclico
Peso massimo raccomandato	1 anta - 100 Kg
Dimensione vano passaggio	1 anta - da 800 a 1600
Velocità apertura	fino a 1,2 m/sec.
Velocità chiusura	fino a 1 m/sec.
Velocità di accostamento	fino a 0,3 m/sec.
Distanza di accostamento	fino a 0,45 m
Timer di pausa in apertura	da 0 a 30 sec.
Temperatura di esercizio	da -20°C a 50°C
Accelerazione e forza di spinta	regolabili elettronicamente
Riconoscimento ostacoli	regolabili elettronicamente

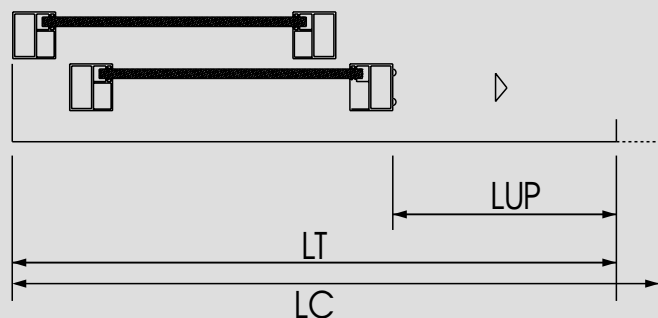
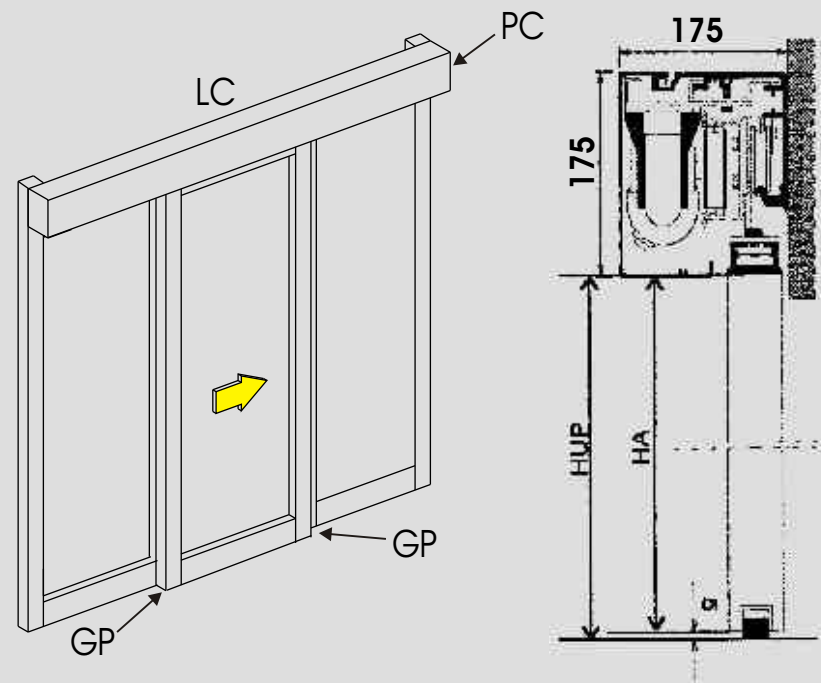
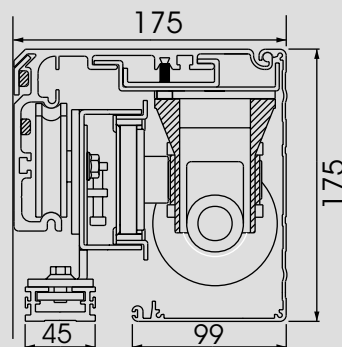

- LT = Lunghezza Trave
- LC = Lunghezza Cassonetto
- LUP = Larghezza utile di Passaggio
- HA = Altezza dell'Anta
- HUP = Altezza utile di Passaggio
- PC = Passaggio Cavi
- GP = Guida a Pavimento



DELPHINUS Anta Singola

Descrizione Automazione

Automatismo per porte scorrevoli ad un'anta completo di traversa e modulo con trasformatore, motore a 24 VDC completo di apparecchiatura elettronica a microprocessore, apertura parziale, dispositivo di richiamo ante in caso di ostacolo, con adattatore superiore, guida inferiore, pattino a pavimento e sistema di apertura d'emergenza ad elastico.

LUP MISURA MM	DELPHINUS		LC (CASSONETTO) CODICE	LUP MISURA MM	DELPHINUS		LC (CASSONETTO) CODICE
	DX COD.	SX COD.			DX COD.	SX COD.	
800	13205085	13206085	13215170C	1400	13205145	13206145	13215290C
1000	13205105	13206105	13215210C	1600	13205165	13206165	13215330C
1200	13205125	13206125	13215250C	1800	13205185	13206185	13215370C